

Materiály pre inžinierske siete.

ASIMEX

DN425 - DN600

NÁVOD NA INŠTALÁCIU



MULTI/JOINT® 3000 Plus DN425-DN600



INCH
17"-24"

+GF+

Návod na inštaláciu

User manual	EN
Montageanleitung	DE
Montagehandleiding	NL
Návod k montáži	CZ
Montagevejledning	DK
Manual de instalacion	ES
Käyttömanuaali	FI
Manuel d'instruction	FR
Εγχειρίδιο χρήσης	GR
Szerelési utasítás	HU
Manuale d'uso	IT
Brukermanual	NO
Instrukcja Obsługi	PL
Manual de instalação	PT
Manualul utilizatorului	RO
Руководство по установке	RU
Användarmanual	SE



**Prevládajú pokyny v angličtine, holandčine a nemčine.
Ostatné jazyky len informatívne!**

Georg Fischer Waga N.V.
Lange Veenteweg 19, 8161 PA Epe, the Netherlands
P.O. Box 290, 8160 AG Epe, the Netherlands
T +31 (0)578 678 378
waga.ps@georgfischer.com
www.waga.nl / www.multijoint.nl

© Georg Fischer Waga N.V.
2024, vyrobené v Holandsku



NAŠE WEBOVÉ STRÁNKY



V TABULKE SKONTRLOVAŤ POUŽITELNOSŤ TVAROVKY V DANOM ROZSAHU PRIEMEROV

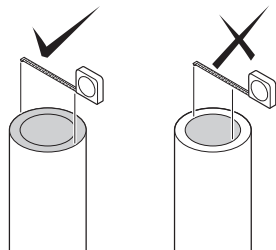

DN	Rozsah (mm)
DN425	432-464
DN450	450-482
DN475	481-513
DN500	500-532
DN550	548-580
DN600	605-637

- DE** Die Rohraussendurchmesser überprüfen und mit der Tabelle vergleichen.
- NL** Kies de juiste koppeling met behulp van de tabel.
- CZ** V tabulce zkontrolujte použitelnost tvarovky v daném rozsahu průměru.
- DK** Kontrollér med tabellen om den valgte kobling passer til rørdiameteren.
- ES** Ver tabla anexa para unir distintos diámetros exteriores.
- FI** Tarkista taulukosta jos valitut asennukset sopivat putkelle QD.
- FR** Vérifiez sur le tableau si le raccord couvre bien le diamètre extérieur du tube.
- GR** Με βάση το πίνακα μεγεθών, επιβεβαιώστε ότι ο σύνδεσμος είναι κατάλληλος για τη συγκεκριμένη διάμετρο αγωγού στον οποίο πρόκειται να τοποθετηθεί.

- HU** Ellenőrizze, hogy a kiválasztott idom megfelel-e a cső külső átmérőjéhez.
- IT** Controllare sulla tabella se il giunto è idoneo al d.e. del tubo.
- NO** Sjekk med tabell at koblingen stemmer overens med utvendig diameter rør.
- PL** Sprawdź w tabeli czy łącznik pasuje do zewnętrznej średnicy rury.
- PT** Ver na tabela se os acessórios estão de acordo com o diâmetro exterior dos tubos.
- RO** Se verifica în tabel dacă fittingul ales corespunde Dext al tevii.
- RU** Проверить по таблице совместимость фитинга с трубой.
- SE** Kontrollera om vald rördel stämmer mot rørets ytterdiameter.

NEODSTRAŇUJTE ANI NEMAŽTE SKRUTKY

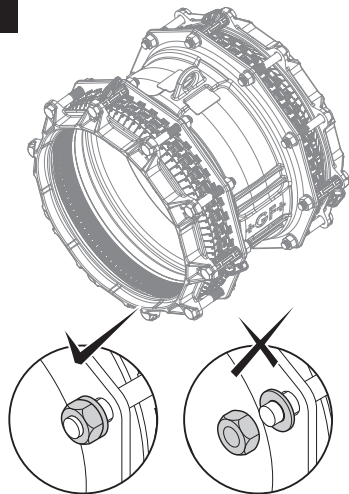

DE Schrauben nicht entfernen und nicht fetten.

NL Bouten niet verwijderen of invetten.

FR Ne pas enlever et/ou graisser les vis.

IT Non rimuovere e non ingrassare le viti.

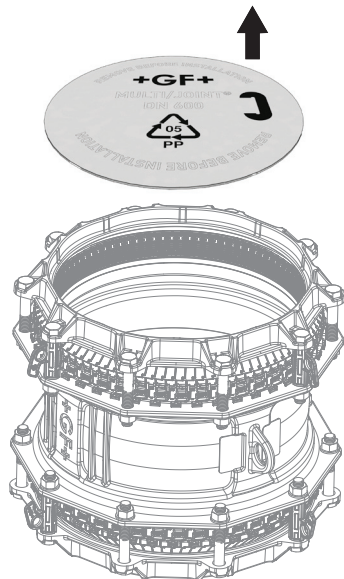

SKONTROLOVAŤ SPRÁVNÚ POLOHU FIXÉROV

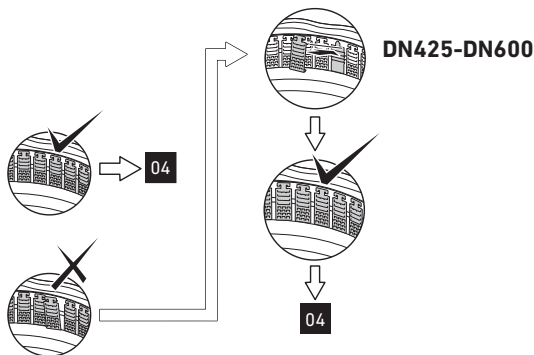
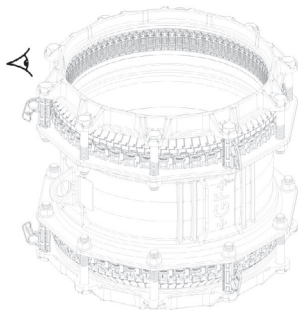

DE	Sicherstellen, dass alle 'Fikser' richtig positioniert sind.
NL	Controleer de juiste positie van de 'Fiksers'.
CZ	Zkontrolavat správnou polohu fixerů.
DK	Kontroller om 'Fikernes' placering er korrekt.
ES	Revisa si los 'Fiksers' se encuentran en la posición correcta.
FI	Tarkista 'Fikseri', että asento on oikein.
FR	Assurez-vous que les 'Fiksers' (les mors métalliques) sont correctement positionnés.
GR	Ελέγξτε αν τα εξαρτήματα αγκύρωσης που διαθέτει ο σύνδεσμος 'Fiksers' έχουν αγκυρώσει σωστά πάνω στον αγωγό.

HU	Ellenőrizze, hogy a 'Fikser'-ek megfelelő helyzetben vannak-e.
IT	Controllare gli inserti antisfilo 'Fiksers' sono OK.
NO	Kontroller at 'Fikserne' er i riktig posisjon.
PL	Sprawdź poprawność ułożenia blaszek.
PT	Ver se a posição dos 'Fiksers' é correta.
RO	Se verifica dacă poziția elementelor de fixare 'Fiksers' este corectă.
RU	Убедиться в правильности установки 'Fiksers' (металлических фиксаторов).
SE	Kontrollera om 'Fiksers' position är korrekt.

ODSTRÁNIŤ VŠETKY NEČISTOTY, HRDZU, OTREPY A VŠETKY DODATOČNÉ VRSTVY Z POVRCHU POTRUBIA. MONTOVAŤ IBA NA POTRUBIE URČENÉ NA TRANSPORT MÉDIÍ

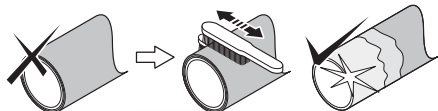
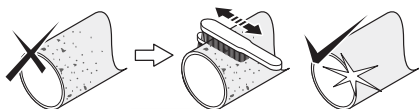

DE	Von der drucktragenden Rohroberfläche allen Rost, Grat, Schmutz, Schäden und alle Beschichtungen entfernen.
NL	Verwijder alle roest, vuil, bramen, beschadigingen en buislagen. Monteer alleen op de mediumvoerende buis.
CZ	Odstranit všechny nečistoty, rez, otrěpy a všechny dodatečné vrstvy z povrchu trubky. Montovat pouze na trubky určené pro transport médií.
DK	Fjern al rust, snavs, spåner, beskadigelser og alle belægninger på røret. Monter kun på selve det medie bærende rør.
ES	Retirar toda la suciedad, polvo, daños y etiquetas de la tubería. Montar solamente entre tubos.
FI	Poista kaikki ruoste, lika, taite, vauriot ja kasaumat putkesta. Asenna ainoastaan keskivahvalle putkelle.
FR	Éliminez la rouille, la saleté, les bourrelets de soudures, les défauts de surface et toutes les couches de finition du tube. Assemblez seulement sur le matériau principal du tube.
GR	Αφαιρέστε όλες τις οξειδώσεις, τις ακαθαρσίες, τις παραμορφώσεις, τις αλλοιώσεις υλικού και τυχόν επιστρώσεις από την επιφάνεια του αγωγού. Αγκυρώστε αποκλειστικά επί επιφάνειας του αγωγού μεταφοράς του ρευστού.

HU	Távolítson el minden rozsdát, szennyeződést, sorját, sérüléseket és minden fedőréteget a csőről. Csak közvetlenül a közeg szállító csőanyagra helyezze fel az idomot.
IT	Rimuovere sporcizia, polvere, intagli e gli strati superficiali della tubazione. Il montaggio deve avvenire sullo strato a contatto del fluido trasportato.
NO	Fjern all rust, løs overflate samt skader på materialet og overflatebehandling.
PL	Usuń wszelkiego rodzaju uszkodzenia, zabrudzenia, zadrapania, rdzę i wierzchnie warstwy na długości rury pokrytej przez łącznik.
PT	Remover oxidação, sugeira, rebarbas, e revestimento do tubo.
RO	Indepartati praful, crestaturile, murdaria, defectele precum si toate straturile de acoperire de pe teava. Se monteaza doar pe materialul conducteii.
RU	Удалить любые загрязнения, ржавчину, задиры и наплывы, а так же покрытия с поверхности трубы. Устанавливать только на основной материал трубы.
SE	Avlägsna all rost, smuts, grader och eventuell ytbehandling från røret. Montera endast på mediabärande rörmaterial.

⚠ GAS / GAZ

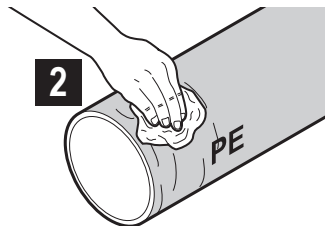
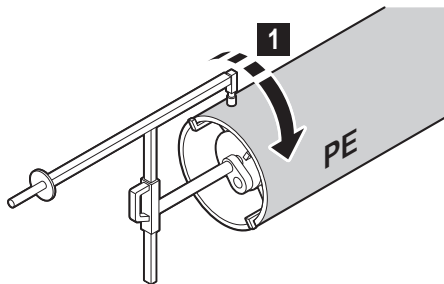

DE Für PE-Rohre ist ein Georg Fischer Schälgerät zu verwenden.

NL Gebruik een door Georg Fischer goedgekeurde schiller.

CZ Použit škrabku (schválenou Georg Fischer).

DK Brug et (af Georg Fischer) godkendt skrabeværktøj.

ES Utilizar un rascador circular Georg Fischer.

FI Käytä (Georg Fischer) hyväksymää karhennus työkalua.

FR Utilisez un grattoir mécanique approuvé par Georg Fischer.

GR Για τις εργασίες καθαρισμού και λείανσης χρησιμοποιείστε το κατάλληλο (από την Georg Fischer) εργαλείο.

HU Használjon (Georg Fischer által jóváhagyott) hántoló szerszámot.

IT Utilizzare in raschiatore approvato da Georg Fischer.

NO Bruk skrapeverktøy godkjent av Georg Fischer.

PL Użyj skrobaka (Georg Fischer) do przygotowania rury.

PT Usar uma ferramenta (Georg Fischer) adequada.

RO Se va utiliza un dispozitiv de raschetat recomandat (de Georg Fischer).

RU Использовать только разрешенный (компанией Georg Fischer) инструмент для зачистки.

SE Använd ett (av Georg Fischer) godkänt skrapverktyg.

SKONTROLOVAŤ V TABUĽKE SPRÁVNU HĹBKU ZASUNUTIA (X)

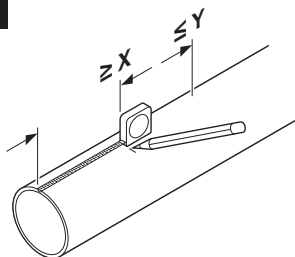

DN	X Min. hĺbka zasunutia (mm)*	Y Max. hĺbka zasunutia (mm)*
DN425	160	225
DN450		
DN475		
DN500		
DN550		
DN600	170	235

* Informácie o maximálnej
možnej medzere medzi spojmi
nájdete v našej tabuľke:



DE	Aus der Tabelle Einsteektiefe min. und max. entnehmen und auf dem Rohr markieren.
NL	Zie de tabel voor de minimale insteekdiepte (X).
CZ	Zkontrolavat v tabuľce správnou hĺbku zasunutí (X).
DK	Kontroller med tabellen for korrekt indstiksdybde (X).
ES	Ver tabla para la profundidad de inserción mínima (X).
FI	Tarkista taulukosta oikea asennus syvyys (X).
FR	Vérifiez sur le tableau la profondeur d'insertion (X) correcte du tube.
GR	Συμβουλευτείτε τον πίνακα για την υπόδειξη του κατάλληλου βάθους εισαγωγής (X) του συνδέσμου στον αγωγό.

HU	Ellenőrizze a táblázatot a megfelelő betolási mélység érdekében (X).
IT	Controllare sulla tabella la profondità di inserimento (X).
NO	Sjekk med tabell for korrekt innstikksdybde (X).
PL	Korzystając z tabeli określ głębokość nasunięcia łącznika (X).
PT	Ver na tabela a profundidade (X) de inserção do tubo no acessório.
RO	Se verifica in tabel adancimea corecta de inserare (X).
RU	Проверить по таблице значение глубины ввода трубы (X).
SE	Kontrollera i tabellen korrekt instiksdjup (X).

MINIMÁLNA VZDIALENOSŤ MEDZI POTRUBÍM A KONCOVKAMI TVAROVIEK

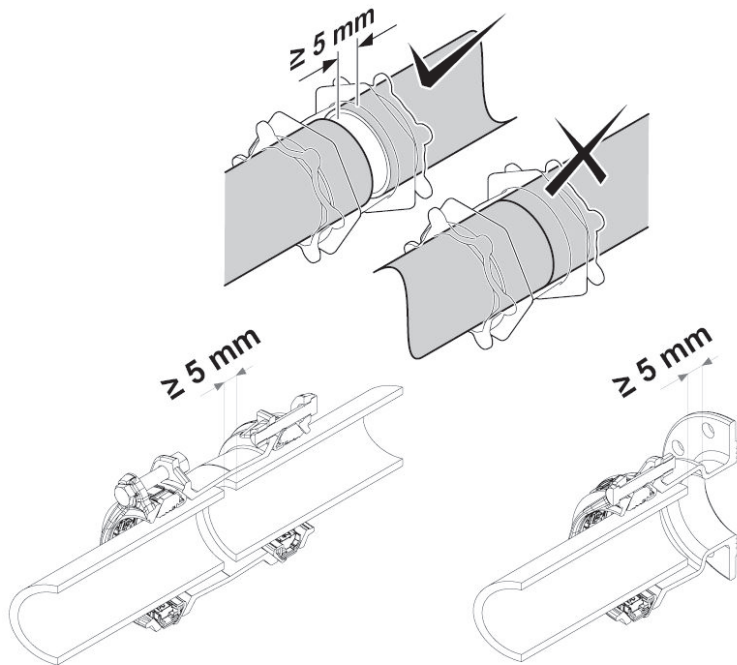



POSTUPY ZDVÍHANIA

SK:

Pri manipulácii s výrobkom z obalu na povrch potrubia dbajte na správne zdvíhanie. Zabezpečte, aby boli dodržané bezpečnostné postupy pri manipulácii. Všetku manipuláciu by mal vykonávať kvalifikovaný personál s na to určeným technickým vybavením.

EN:

When manoeuvring the product out of the packaging to the pipe surface, please ensure that the proper lifting procedures are followed. Ensure that local safety and lifting procedures are adopted. All lifting should be done by qualified personnel, with approved equipment.

NL:

Zorg ervoor dat bij het manoeuvreren van het product vanuit de verpakking naar het buisoppervlak, de juiste hijsprocedures in acht worden genomen. U dient de lokale veiligheids- en hijsvoorschriften op te volgen. Het hijsen van producten dient te gebeuren met gekeurde hijsmiddelen en door gekwalificeerd personeel.

DE:

Bitte stellen Sie eine ordnungsgemäße manuelle Handhabung sicher, wenn das Produkt aus seiner Verpackung entnommen, transportiert und am Rohr angebracht wird. Ist der Einsatz mechanischer Hebezeuge erforderlich, so muss gewährleistet werden, dass sichere Arbeitsverfahren angewendet werden, geprüfte und anerkannte Hebezeuge verwendet werden und von qualifiziertem Personal durchgeführt werden.

POUŽITE VHODNÉ MAZIVO

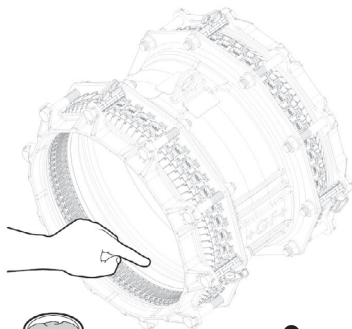

GAS / GAZ

DE Für die Gasanwendung den Dichtungsbereich ausreichend mit Gleitmittel versehen.

NL Smeer de afdichting in met een geschikt glijmiddel.

CZ Aplikovat vhodné mazivo.

DK Påfør egnet glidemiddel.

ES Aplicar la grasa correspondiente a la junta.

FI Lisää soveltuva rasva.

FR Lubrifiez le bague de joint avec une graisse appropriée.

GR Τοποθετήστε κατάλληλη ποσότητα λιπαντικής ουσίας στα μηχανικά μέρη του συνδέσμου.

HU Használjon megfelelő kenőanyagot.

IT Applicare lubrificante opportuno.

NO Bruk egnet glidemiddel.

PL Nałóż warstwę smaru.

PT Aplicar lubrificante adequado (nunca de origem mineral).

RO Se aplica lubrifiant.

RU Использовать только подходящую смазку.

SE Applicera lämpligt smörjmedel.

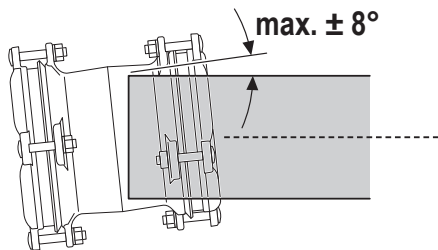

* Na základe strednej hodnoty rozsahu.

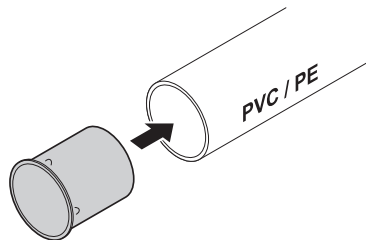

Vložka schválená spoločnosť Georg Fischer Waga N.V.

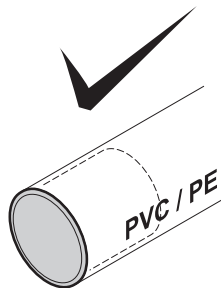

PRED ODSTRÁNENÍM ORANŽOVÝCH VYMEZOVACÍCH ČASTÍ NASUŇTE TVAROVKU MULTI/JOINT® 3000 PLUS NA KONIEC POTRUBIA!

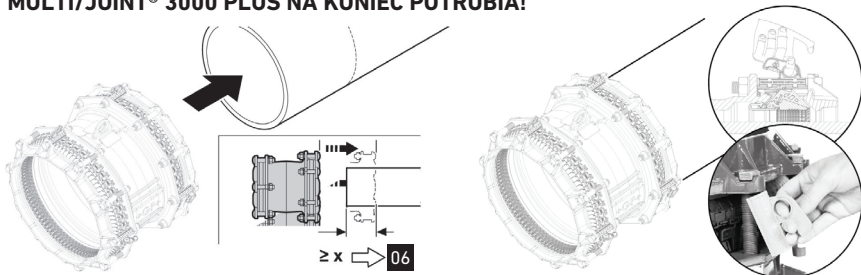

DE

Den MULTI/JOINT® 3000 Plus auf das Rohrende schieben und den Transportclip entfernen! Der Anpressring muss im Bereich der minimalen und der maximalen Einstecktiefe liegen.

NL

Schuif de MULTI/JOINT® 3000 Plus op het buiseinde en verwijder de transportclips!

CZ

Nasunout tvarovku MULTI/JOINT® 3000 Plus na konec trubky a teprve potom odstranit oranžové vymešovací díly!

DK

Skub MULTI/JOINT® 3000 Plus på røret og fjern transportbeslaget!

ES

Deslice el MULTI/JOINT® 3000 Plus sobre el extremo del tubo y retire el clip de transporte!

FI

Liu'uta MULTI/JOINT® 3000 Plus putken päälle ja poista kuljetus klipsi!

FR

Faites glisser le MULTI/JOINT® 3000 Plus sur l'extrémité du tuyau et retirez le clip de transport!

GR

Εισάγετε το MULTI/JOINT® 3000 Plus στο ακρο του αγωγού και αφαιρέστε το κουμπωμα μεταφοράς!

HU

Csúsztassa a MULTI/JOINT® 3000 Plus kötőidomot a csővégre, és távolítsa el a szállítási rögzítőelemet!

IT

Inserire MULTI/JOINT® 3000 Plus sul tubo e successivamente rimuovere i fermi per il trasporto!

NO

Skli MULTI/JOINT® 3000 Plus mufte innpå rørende og deretter fjern transportpinnen.

PL

Nasun łącznik MULTI/JOINT® 3000 Plus na rurę a następnie zdejmij zabezpieczenie transportowe!

PT

Deslize o MULTI/JOINT® 3000 Plus na extremidade do tubo e remover o clipe de transporte!

RO

Introduceti piesa MULTI/JOINT® 3000 Plus pe capatul conductei si inlaturati siguranta pentru transport!

RU

Установите MULTI/JOINT® 3000 Plus на конец трубы и удалите транспортировочный хомут!

SE

Skjut MULTI/JOINT® 3000 Plus kopplingen på røret och ta bort transportsäkringarna (clip)!

S ISTENÍM

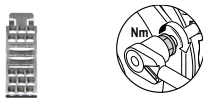

MULTI/JOINT®
3000 Plus
s fixerom

(S)St, DCI, GCI, AC*, GRP*, PVC, PE, PEX
Kontaktujte spoločnosť Georg Fischer pre CU, PP, ABS

DN	Krútiaci moment (Nm)	MOP plyn (bar)	PFA voda (bar)
DN425	140	5	10
DN450			
DN475			
DN500			
DN550			
DN600			

BEZ ISTENIA

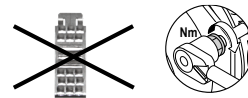

MULTI/JOINT®
3000 Plus
bez fixera

(S)St, DCI, GCI, AC*, GRP*, PVC, PE, PEX
Kontaktujte spoločnosť Georg Fischer pre CU, PP, ABS

DN	Krútiaci moment (Nm)	MOP plyn (bar)	PFA voda (bar)
DN425	140	8	16
DN450			
DN475			
DN500			
DN550			
DN600			

SKONTRLOVAŤ V TABULKE SPRÁVNY UŤAHOVACÍ MOMENT

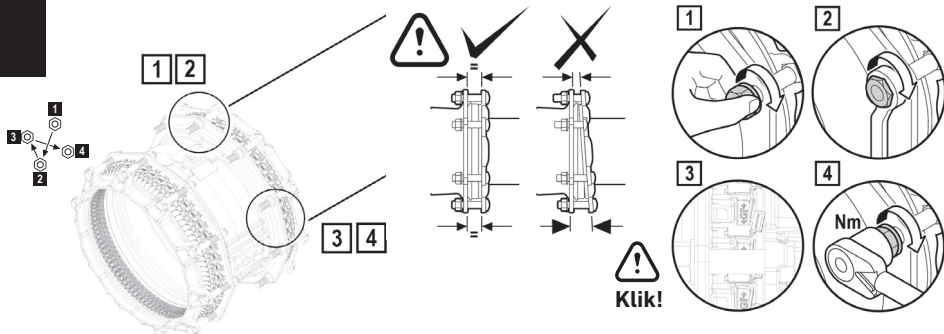

DE

Der Tabelle das richtige Schraubendrehmoment entnehmen und Schrauben fachgerecht anziehen. Die Verwendung eines Drehmomentschlüssels ist zwingend erforderlich. Beim Anziehen der Schrauben ist die Einstecktiefe zu kontrollieren.

NL

Zie de tabel voor het juiste aandraaimoment.

CZ

Zkontrolavat v tabulce správný uťahovací moment.

DK

Det rigtige tilspændingsmoment findes i tabellen.

ES

Ver tabla para el par de apriete.

FI

Tarkista taulukosta oikea vääntömomentti.

FR

Vérifiez dans les tableaux le couple de serrage à respecter.

GR

Συμβουλευτείτε τον πίνακα για την επιλογή της κατάλληλης στρεπτικής ροπής που θα πρέπει να εφαρμοστεί στον σύνδεσμο, κατά την διαδικασία της σύσφιξης του στον αγωγό.

HU

Ellenőrizze a táblázatot a megfelelő nyomaték érdekében.

IT

Controllare la tabella per il serraggio.

NO

Mutrene strammes i kryss, da man skal holde samme avstand mellom koblingshus og trykkflens(gland). Etterstram med en momentnøkkel ihht. momenttabell.

PL

Odczytaj z tabeli odpowiedni moment dokręcania śrub.

PT

Ver na tabela a força de aperto.

RO

Se verifica in tabel valoarea momentului de stangere.

RU

Проверить по таблице соответствующий момент затяжки болтов.

SE

Kontrollera i tabell korrekt åtdragningsmoment.

≤ 0 °C LEN NA PE POTRUBIE V PODMIENKACH POD BODOM MRAZU,
PO 30 MINÚTACH EŠTE RAZ POUŽITE KRÚTIACI MOMENT (PREDPÍSANÝ V BODE 11)



PE

11

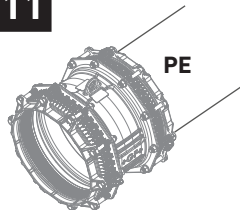

DE

Nur für Einsatz auf PE Röhren bei Temperaturen ≤ 0, das unter 11 ermittelte Schraubendrehmoment nach 30 Minuten noch einmal aufbringen.

NL

Alleen bij montage op PE bij temperaturen onder 0, het (onder 11) voorgeschreven draaimoment na 30 minuten nog eenmaal aanbrengen.

FR

Répetez l'étape 11 après 30 minutes seulement sur des tubes en PE en temps glacial.

HU

≤ 0 °C fagypont alatti hőmérsékleten, csak PE csöveken, 30 perc elteltével újra nyomatékra kell húzni a 11. oldalon leírtak szerint.



13

VYKONAJTE TLAKOVÚ SKÚŠKU



$$P_{\max} \leq 1,5 \times PFA$$

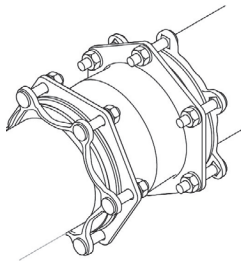

DE Dichtheitsprüfung durchführen.

NL Voer een druktest uit.

CZ Provést tlakovou zkoušku.

DK Gennemfør en trykprøvning.

ES Realizar un test de presión.

FI Aseta painetesti.

FR Procédez à un essai de pression.

GR Για τον έλεγχο της στεγανότητας της σύνδεσης πραγματοποιείστε δοκιμή υπό πίεση στον αγωγό για τυχόν διαρροές.

HU Hajtsón végre nyomáspróbát.

IT Fare test in pressione.

NO Utfør trykktest på hele installasjonen, med minimum det aktuelle driftstrykk før anlegget dekkes til. Trykktestingen må ikke overstige 1,5 x PFA (max arbeidstrykk) i henhold til tabellen.

PL Przeprowadź próbę ciśnieniową.

PT Efetuar teste de pressão.

RO Se realizeaza un test de presiune.

RU Провести опрессовку.

SE Utför tryckprovning.

TLAKOVÁ SKÚŠKA NIE JE V PORIADKU → ZNOVU NAINŠTALUJTE ARMATÚRU TLAKOVÁ SKÚŠKA JE V PORIADKU → UKONČENIE INŠTALÁCIE

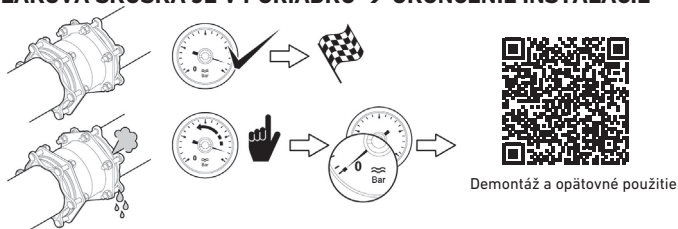

DE

Falls die Dichtheitsprüfung eine Undichtheit aufzeigt, den Montagevorgang wiederholen - nach wiederholter, erfolgreicher Dichtheitsprüfung ist die Montage abgeschlossen.

NL

Druktest negatief → opnieuw installeren.
Test OK → installatie gereed.

CZ

Tlaková zkouška není OK → tvarovku znovu namontovat.
Tlaková zkouška OK → konec instalace.

DK

Trykprøvning negativ → Re-installer kobling.
Test OK → installationen er udført.

ES

Test de Presion Fallo → Reinstalar el accesorio.
Test OK → Instalacion completada.

FI

Paine testi hylätty → asenna uudelleen.
Testi OK → asennus suoritettu.

FR

Mauvais résultat d'essai → réinstallez le raccord.
Essai réussi → l'installation est terminée.

GR

Σε περίπτωση που η εγκατάσταση αποτύχει και υπάρχει διαρροή στη σύνδεση → Επανα-εγκαταστήσετε το σύνδεσμο. Σε περίπτωση που η δεν παρατηρηθεί διαρροή στη σύνδεση → η εγκατάσταση του συνδέσμου επί του αγωγού έχει ολοκληρωθεί με επιτυχία.

HU

Nyomás próba sikertelen → végezze el újra az idom felhelyezését. Próba sikeres → felhelyezés befejezve.

IT

Se test negativo → Reinstallare.
Se test positivo → Installazione finita.

NO

Trykkprøvning negativ → Re-installer kobling.
Test OK → installasjon er utført.

PL

Nieudana próba → Ponowny montaż łącznika.
Udana próba → montaż zakończony.

PT

Teste de pressão falhou → Voltar a instalar o acessório.
Teste OK → Instalação terminada.

RO

Daca testul de presiune esueeza → Se reinstaleaza fittingul.
Daca rezultatul testului este OK → Instalare terminata.

RU

Опрессовка не пройдена → Установить фитинг снова.
Опрессовка пройдена → Установка завершена.

SE

Tryckprovning falerar → Ommontera rördelen.
Test OK → installation avslutad.

ASIMEX



ASIMEX s.r.o.

Železničná 3/F

Nové Mesto nad Váhom

Slovenská republika

+421 32 381 10 53

info@asimex.sk

www.asimex.sk



ASIMEX s.r.o. je oficiálny zástupca výrobcu HDPE potrubia Gerodur a elektrofúzných tvaroviek Georg Fischer.